

■ DRAADAANVOER ARMEN

Zeer nuttige apparaten die de ergonomie verbeteren en de flexibiliteit van lasstations vergroten.

■ Belangrijkste kenmerken en voordelen:

- uitgebreide werkruimte
- meer bewegingsvrijheid over een aanzienlijk groter gebied in vergelijking met de traditionele opstelling
- geen kabels op de vloer
- geen warboel van kabels die in extreme gevallen ronduit gevaarlijk kunnen zijn
- gemakkelijker lassen van grotere en complexe constructies
- eenvoudig en robuust apparaat
- kan eenvoudig worden gemonteerd op de constructie-elementen van productiehallen zonder dat er extra infrastructuur nodig is
- toegestane belasting: tot 50 kg



■ Drie modellen om te kiezen:

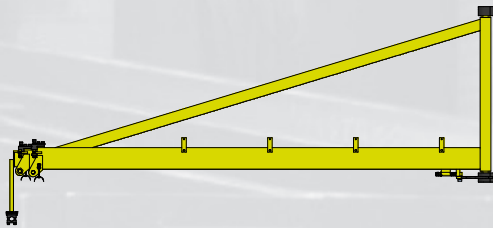

- Wand gemonteerde telescopische draadaanvoer boom

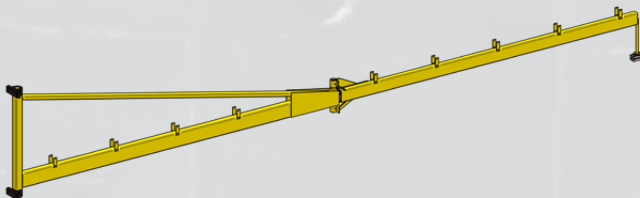

- Wand gemonteerde draibare draadaanvoer boom

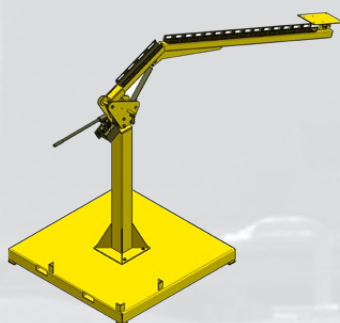

- Hydraulische draadaanvoer boom

■ Wand gemonteerde telescopische draadaanvoer boom

- kan tot 180° draaien rond de verticale as
- instelbaar bereik van de boom van 3251 mm (128") tot 7729 mm (304")
- product code: WSG-0429-10-00-00-0

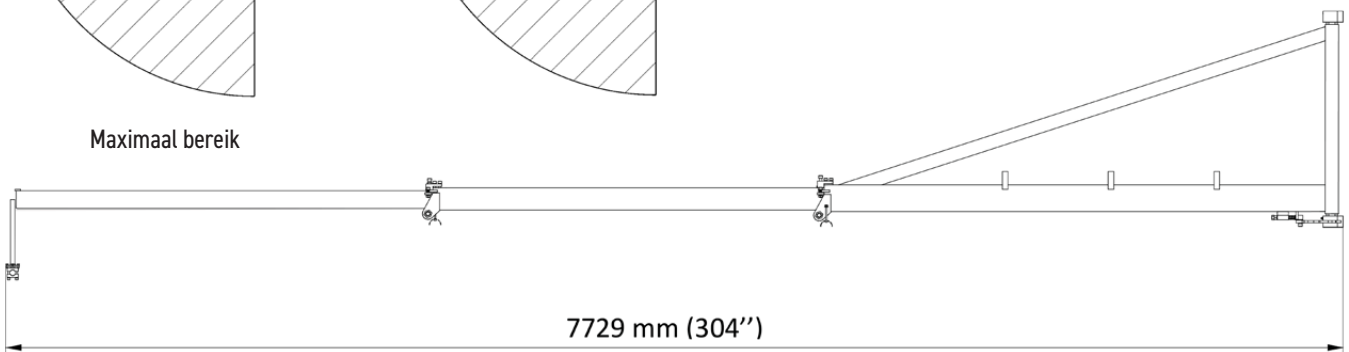
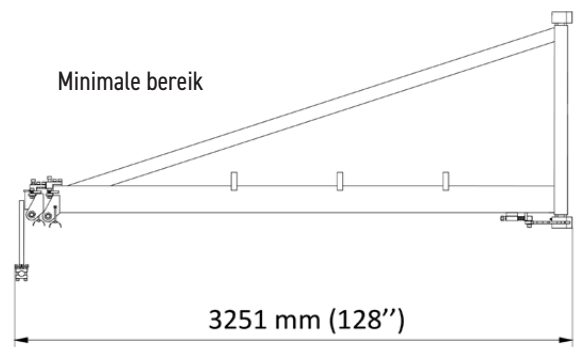
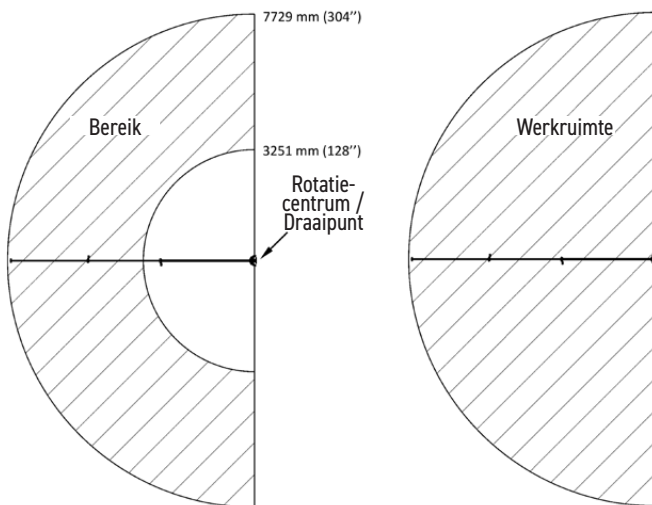

WAND GEMONTEERDE TELESCOPISCHE DRAADAANVOER BOOM Technische specificaties	
Bereik	3251 - 7729 mm (128-304")
Draaihoek	0-180°
Maximale belasting (draad aanvoer module, draad)	50 kg (110 lbs)
Minimale afmetingen	3251 mm × 1206 mm × 287 mm 128" × 47" × 11"
Maximale afmetingen	7729 mm × 1206 mm × 287 mm 304" × 47" × 11"
Gewicht	98 kg (216 lbs)

■ Aan de wand gemonteerde draaibare draadaanvoer boom

- kan tot 180° rond de verticale as worden gedraaid
- bovendien kan de beweegbare arm tot 180° rond het draaipunt worden gedraaid
- instelbaar bereik van de boom van dichtbij de verticale as tot 6000 mm (236")
- product code: WSG-000002

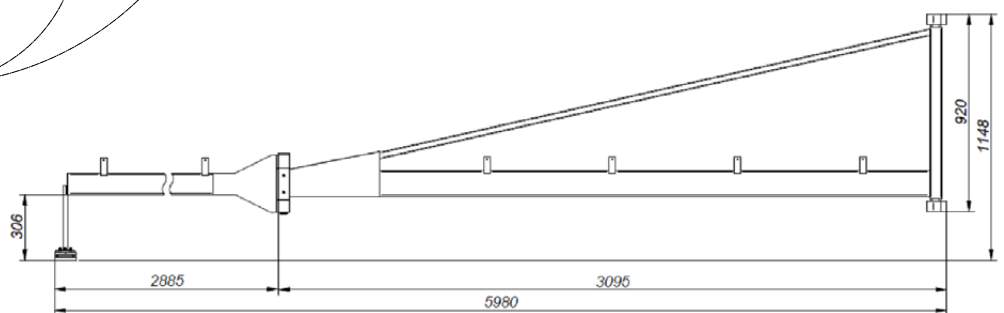
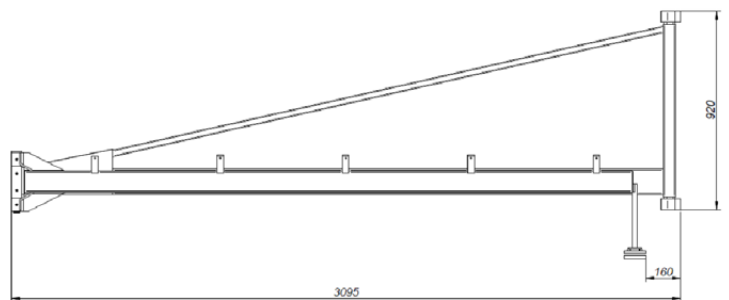
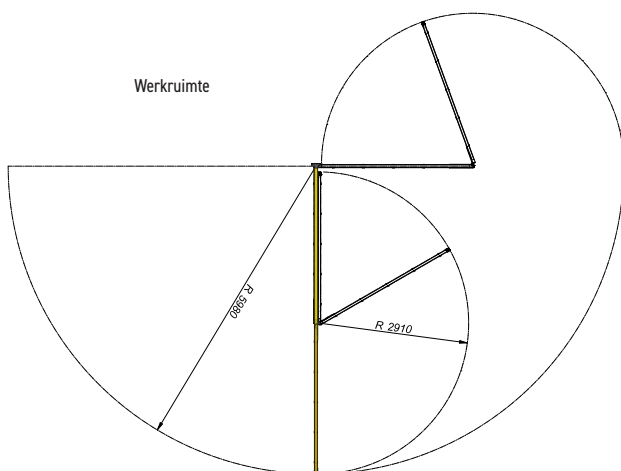

AAN DE WAND GEMONTEERDE DRAADAANVOER BOOM Technische specificaties	
Bereik	160 – 5980 mm (6 – 235")
Draaihoek	0-180°
Maximale belasting (draad aanvoer module, draad)	50 kg (110 lbs)
Minimale afmetingen	3095 mm × 1148 mm × 176 mm 121" × 45" × 7"
Maximale afmetingen	5980 mm × 1148 mm × 176 mm 235" × 45" × 7"
Gewicht	100 kg (220 lbs)

Hydraulische draadaanvoer boom

- kan tot 360° rond de verticale as worden gedraaid
- verstelbare hoogte van de boom van 1300 mm (51") tot 3430 mm (135")
- product code: WSG-000003

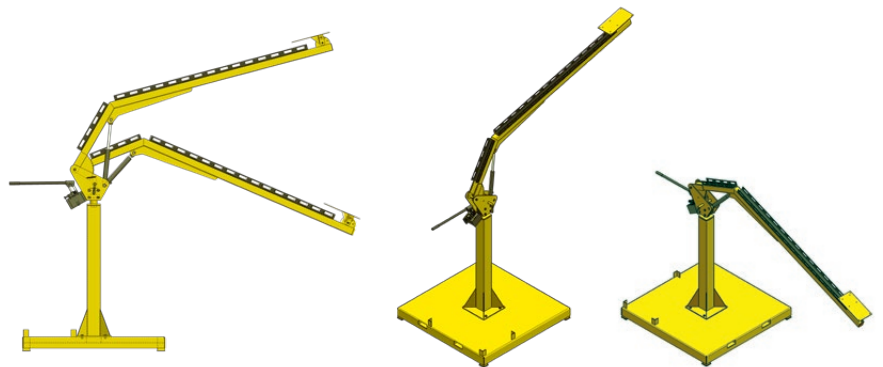
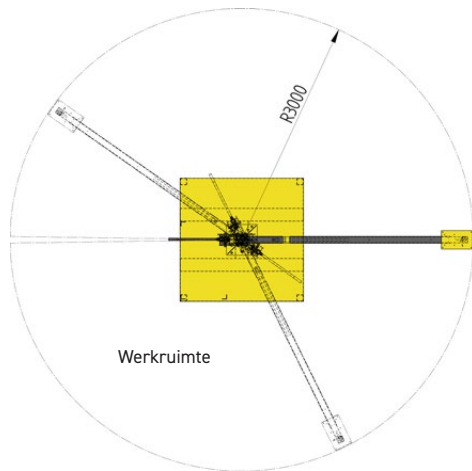
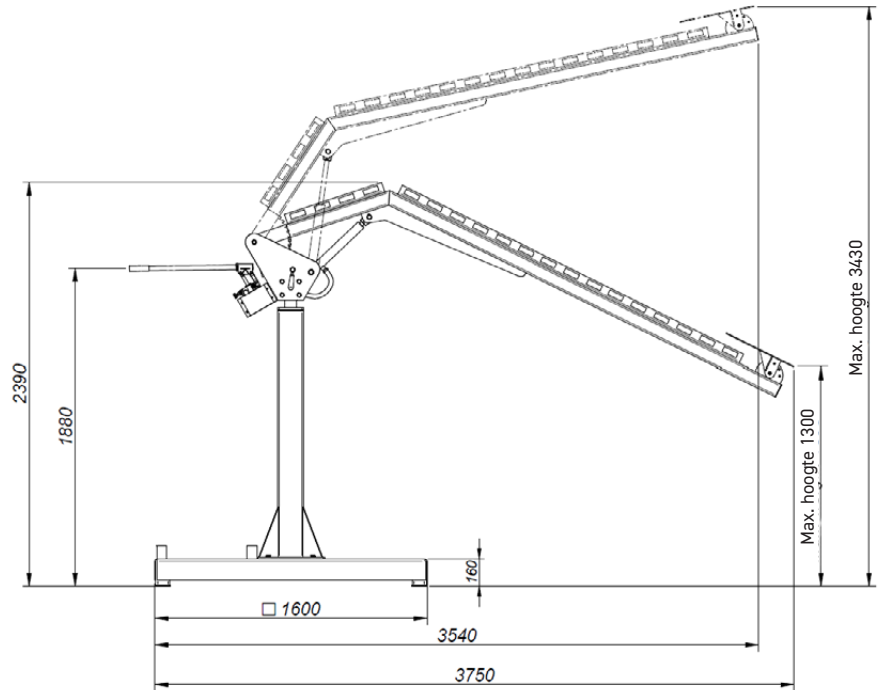

HYDRAULISCHE DRAADAANVOER BOOM Technische specificaties	
Bereik	3000 mm (118")
Hijshoogte	1300 - 3430 mm (51 - 135")
Draaihoek	0-360°
Maximale belasting (draad aanvoer module, draad)	50 kg (110 lbs)
Afmetingen [L x W x H]	3750 mm x 1600 mm x 2390 mm (min) / 3430 mm (max) 148" x 63" x 94" (min) / 135" (max)
Gewicht	330 kg (733 lbs)

Meer informatie op www.promotech.eu / www.hatek.nl



PROMOTECH Sp. z o.o.
ul. Elewatorska 23/1, 15-620 BIAŁYSTOK, POLAND
tel. (+48 85) 678 34 05, fax (+48 85) 662 78 77
marketing@promotech.eu www.promotech.eu

Uw lokale dealer

