

## PRO 111 | LEISTUNGSSTARKE KERNBOHRMASCHINE

PRO 111 ist die neueste Generation von Hochleistungsmaschinen mit Morsekonus Nr. 4.

Zu den herausragenden Merkmalen von PRO 111 gehören:

- zweckbestimmter Motor mit leistungsstarkem 4-Gang-Getriebe
- wartungsfreundliches Design
- Getriebekasten und Schiebesystem als eine Einheit
- wartungsfreundliches Schienenführungssystem

Sie ist zum Schneiden von Löchern mit einem Durchmesser von bis zu 111 mm oder zum Bohren von Löchern mit einem Durchmesser von bis zu 47 mm vorgesehen.

Sie verfügt über ein mechanisches 4-Gang-Getriebe.

PRO 111 ist auch mit einem Motorüberlastschutzsystem mit LED-Anzeige ausgestattet.

Ihre Präzision und Haltbarkeit werden dank des einen Gehäuses für das Getriebe und den Schieber deutlich erhöht.

Die einzigartige halbautomatische Bolzeinstellung (Patent angemeldet) ermöglicht einfache, schnelle und immer korrekte Feineinstellungen ohne Expertenwissen oder Erfahrung.

Der austauschbare Spline am Ende der Ankerwelle eliminiert arbeitsaufwendige und kostenintensive Wartung des Ankers.

Das kompakte Design ermöglicht es, sehr nahe an der vertikalen Oberfläche zu bohren.



Integriertes  
Getriebegehäuse  
mit Schieber

Motor-Sanftanlauf

4-Gang-Getriebe

Servicefreundlich

Überlastschutz  
mit LED-Anzeige

Halbautomatische  
Bolzeinstellung

Magnetfeldformsteuerung  
(MFSC)

Magnetkraft-  
Adhäsionssteuerung  
(MPAC)

PRO 111 ist mit einer elektromagnetischen Basis mit Magnetfeldform-Steuersystem (MFSC) und Magnetkraft-Adhäsionssteuermodul (MPAC) ausgestattet, welches die Haftkraft der elektromagnetischen Basis erfasst und sowohl die Maschine als auch den Bediener vor der Arbeit an zu dünnen Werkstücken schützt.

Zum Lieferumfang des PRO 111 gehört eine MT4-Welle mit Weldon-Bohrung von 19 mm, der Bohrer mit einem Durchmesser von bis zu 60 mm aufnehmen kann.

Optional ist eine MT4-Welle mit Weldon-Bohrung von 32 mm für Bohrer mit größeren Durchmessern erhältlich.

								
Kernbohrer: max. 111 mm	Spiralbohrer: max. 47 mm	Gewindeschneiden: M30	Spindel: MT4	Schnitttiefe: 76 mm	Hub: 230 mm	Drehzahl: 85, 135, 160, 250 U/Min.	Motorleistung: 1650 W	Gewicht: 31 kg



Max  
Ø 111 mm

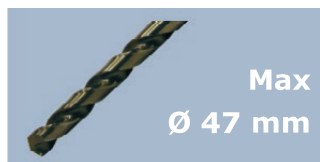

Max  
Ø 47 mm



Max  
Ø 63 mm

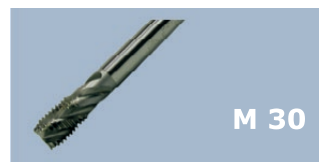

M 30

#### PRO 111 - TECHNISCHE SPEZIFIKATION

Motordrehzahl (unter Last)	85/135/160/250 U/Min.
Motorleistung	1.650 W
Gewicht	31 kg
Max. Fräsleistung	Ø 111 mm
Max. Bohrleistung	Ø 47 mm
Max. Senken	Ø 63 mm
Max. Gewindebohrergröße	M30 (Befestigung für Gewindebohren erforderlich)
Hub	230 mm
Max. Schnitttiefe	76 mm
Spannung	1~ 110-120 V, 50-60 Hz; 1~ 220-240 V, 50-60 Hz
Leistungsaufnahme	1800 W
Überlastschutz	ja
Überlast-LED-Anzeige	ja
Halbautomatische Bolzeneinstellung	ja
MPAC	ja
MFSC	ja
Magnetische Klemmkraft (Oberfläche mit einer Dicke von 25 mm und einer Rauheit Ra = 1,25)	2243 kG (22000 N)
Abmessungen der Magnetbasis	120 x 240 x 63 (mm)
Min. Werkstückdicke	10 mm
Spindel	MT4
Werkzeugaufnahme	19 mm oder 32 mm Weldon
Produktcode 220-240 V, 50-60 Hz	WRT-0401-10-20-00-0
Produktcode 110-120 V, 50-60 Hz	WRT-0401-10-10-00-0

#### Standard-Lieferumfang:

- Magnet-Kernbohrmaschine
- Metall-Box
- MT4-Welle mit 19 mm-Bohrung - Durchgangsspindel für kontinuierliche Kühlung
- Späneschutz/Bohrerschutz
- Kühlmittelflascheneinheit
- Sicherheitskette mit Karabinerhaken, Werkzeugsatz mit Keil
- Bedienungsanleitung
- Standard-Versandgewicht - 38,2 kg

#### Ausgewähltes weiteres Zubehör:

- UCW-0191-02-00-00 Durchgangsspindel für kontinuierliche Kühlung AMT4-U32/4-3
- PDS-0111-03-00-01-0 DMP0501 Rohrbefestigung



#### PRO-111 Getriebe:

- MT4 Spindel
- Hohes Drehmoment bis zu 178 Nm
- 4 starke mechanische Motordrehzahlen
- Durchgehende Spindelkühlung

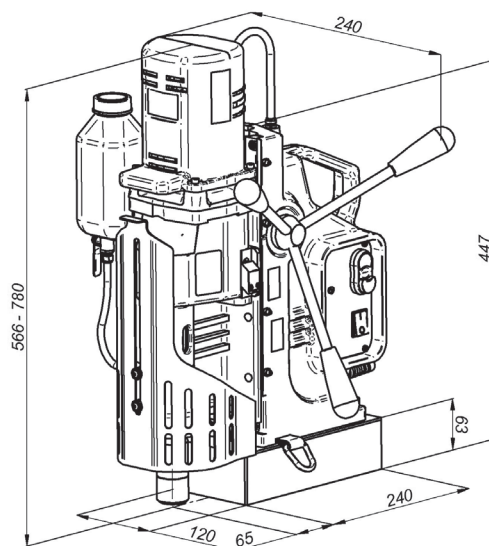

Alle Informationen können ohne vorherige Ankündigung geändert werden. 20.02



PROMOTECH Sp. z o.o.  
ul. Elewatorska 23/1, 15-620 BIAŁYSTOK, POLAND  
tel. (+48 85) 678 34 05, fax (+48 85) 662 78 77  
marketing@promotech.eu www.promotech.eu

Ihr Händler vor Ort:

