

PRO 45/2 ATEX | PERFORATORE PNEUMATICO

Il modello PRO 45/2 ATEX è un piccolo perforatore pneumatico che consente l'esecuzione di fori con diametro fino a 45 mm (1-3/4").

La presenza dell'azionamento pneumatico e della base magnetica permanente eliminano la necessità di utilizzo dell'alimentazione elettrica, rendendo questa soluzione ideale in molti ambienti potenzialmente esplosivi come cantieri navali, piattaforme petrolifere, raffinerie di petrolio, impianti petrolchimici e industria petrolchimica, in cui gli apparecchi elettrici sono vietati per motivi di sicurezza.

CARATTERISTICHE E VANTAGGI:

- destinato all'uso in atmosfere potenzialmente esplosive
- non necessita di alimentazione elettrica
- forte base magnetica permanente
- elevata sicurezza
- protezione contro l'avviamento del motore quando la base magnetica non è attiva
- riduttore a 2 velocità

PRO 45/2 ATEX soddisfa i requisiti della norma ATEX II 2 G/D c IIC T6/T4 per le apparecchiature utilizzate in ambienti potenzialmente esplosivi



Fresa a corona
45 mm



Punta elicoidale
20 mm



Profondità di taglio
51 mm



Corsa
150 mm



Velocità
190 giri/min,
290 giri/min



Potenza del motore
800 W



Peso
26,5 kg

SPECIFICA TECNICA - PRO 45/2 ATEX

Velocità motore (sotto carico)	190 rpm (gear I) 290 rpm (gear II)
Potenza del motore	800 W
Peso	26.5 kg (58.5 lbs)
Capacità di foratura max. con fresa a corona	Ø 45 mm (1-3/4")
Capacità di foratura max. con punta elicoidale	Ø 20 mm (13/16")
Corsa	150 mm (6")
Profondità di taglio	51 mm (2")
Portautensili	19 mm (3/4") Weldon
Consumo d'aria	1400 l/min (50 CFM)
Pressione	6 bar (87 psi)
Collegamento aria con attacco a innesto rapido	CEJN 410 DN 10.4 R 3/8" BSPT
Mandrino	MT2
Spessore minimo del pezzo da lavorare	10 mm (3/8")
Temperatura ambiente richiesta	0-40°C (32-104°F)
Forza di tenuta della base magnetica	765 kG (7 500 N)
Dimensioni della base magnetica	80 mm x 80 mm x 143 mm (3.15" x 3.15" x 5.63")
Dimensioni	424 mm x 268 mm x 703 mm 16.7" x 10.5" x 27.7"
Codice prodotto	WRT-0632-10-00-00-0

Dimensioni

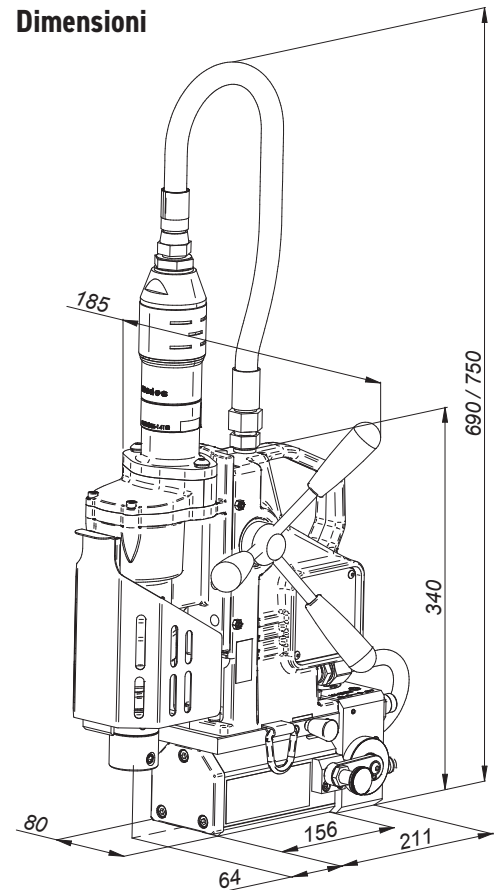

STANDARD KIT:

- perforatore pneumatico
- valigetta metallica
- impugnature di avanzamento
- mandrino MT2
- catena di sicurezza
- sistema di raffreddamento
- molla di protezione per tubo di raffreddamento
- set di utensili
- manuale operatore



Tutte le informazioni possono essere soggette a modifiche senza alcun preavviso. 20.01



PROMOTECH Sp. z o.o.
ul. Elewatorska 23/1, 15-620 BIAŁYSTOK, POLAND
tel. (+48 85) 678 34 05, fax (+48 85) 662 78 77
marketing@promotech.eu www.promotech.eu

Rivenditore locale:

